

40
GODINA
garancije



GRATIS
OSIGURANJE
KUĆE!

KATALOG
PROIZVODA

CRIJEP



PRIRODNI MATERIJAL

Svoje su krovove glinenim crijepom prvi počeli natkrivati još Kinezi, 10.000 godina prije Krista. Koristile su ga različite kulture širom svijeta sa željom da krovovi koje podižu budu ne samo trajni, otporni na vatru i različite vremenske uvjete već i lijepi. S određenim promjenama u dizajnu, načinu proizvodnje i primjeni, crijep je ostao u uporabi sve do današnjeg dana. Štoviše, posljednjih godina crijep doživljava pravu renesansu, usporedno sa širenjem svijesti o zdravom i ekološki prihvatljivom životu, jer crijep je u potpunosti napravljen od prirodnih materijala. Ako se uzme u obzir da je vijek trajanja crijepa minimalno pola stoljeća, kada se jednom odlučite natkriti krov nekim crijepom, donijeli ste odluku za cijeli život.

DIZAJN

Zbog svoga kontinentalnog izgleda i utora namijenjenih što bržoj odvodnji oborina, dvostruko utoreni Nexe crijepovi Glinex i crijep velikog formata Cezar namijenjeni su kontinentalnim područjima. Geometrija proizvoda je osmišljena tako da se stvori crijep s velikim pomičnim područjem (CEZAR i do 5 cm) i vrhunskim brtvenim svojstvima (sustav dvostruke brtve) čime se povećava sigurnost i raznolikost primjene. Za mediteransko područje prilagođeni su modeli Nexe crijepa Mediteran te crijepovi velikog formata Oktavijan i Dioklecijan. Tradicionalno, već dugi niz godina mediteranska krovišta se pokrivaju Mediteranom koji je svojim dizajnom i visokim valom posebno prilagođen za niske nagibe krova kao i za jake udare bure. Svojim povećanim brtvama omogućuje puno kvalitetnije zatvaranje prodora vode i uklapanje na krovu. Također se na mediteranskim krovovima često zna naći i Nexe crijep velikog formata Dioklecijan i Oktavijan. Dioklecijan i Oktavijan su posebno pogodni zbog svoga izgleda i izvrsnih brtvenih karakteristika i za mediteranska i za kontinentalna krovišta. Minimalni nagib za pokrivanje modelima Nexe crijepa je 17°.

KVALITETA I JAMSTVO

Kvalitetan pokrov je postojan na svim vremenskim uvjetima, vodonepropustan, dugotrajan, jednostavan za ugradnju, lak za održavanje. Kvalitetan krov mora imati laku mogućnost rekonstrukcije i treba biti ekološki prihvatljiv. Sve navedene karakteristike ima Nexe crijep. Za kvalitetu Vam jamčimo brojnim priznanjima i certifikatima koje smo dobili kao znak vrhunske kvalitete, tradicije, ekološke osviještenosti i doprinosa u održivom razvoju. Na sve Nexe crijepove jamstvo na kvalitetu proizvoda je barem 30 godina. Ukoliko se kupac odluči na kompletan sustav krova s **NEXE KROV PLUS** krovnom opremom, ostvaruje produženo jamstvo **30+10 godina**.



Hrvatska kvaliteta



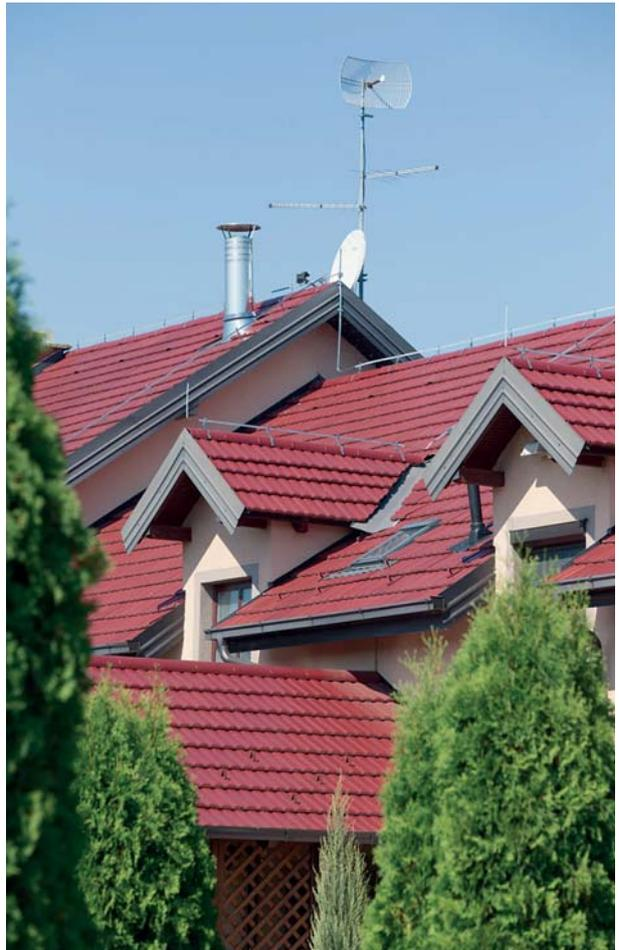

CEZAR

Cezar je crijep velikog formata koji svojom kvalitetom, bojom i dizajnom predstavlja jedinstvenu kombinaciju za krov. Posebno je prilagođen za primjenu u kontinentalnim područjima. Karakteristike ovog crijepa su veliko pomično područje (i do 5 cm) i vrhunska brtvena svojstava (sustav dvostruke brtve) čime se povećava sigurnost i raznolikost primjene. Glavna odlika crijepa je njegova veličina (10 kom/m²) što znatno utječe na utrošak materijala, kao i brzinu gradnje, a u konačnici predstavlja i bolju ekonomsku isplativost. U ponudi su sljedeće boje: natur, crvena, crna lux, smeđa lux.

NATUR - ENGOBA



CRVENA



CRNA LUX



SMEĐA LUX



HRN EN 1304:2005

Rupa za čavao	da
Čavao za zakivanje (mm)	cca 4x50
Prosječna masa crijepa (kg)	cca 4.0
Utrošak crijepa po m ² krova (kom)	cca 10
Opterećenje pokrova (kg/m ²)	cca 40
Opterećenje pokrova (kN/m ²)	cca 0.40
Pokrivne dimenzije (mm)	cca 410x250

Postavljanje prve letve-streha (mm)	cca 350
Preporučeni razmak letava (mm)	cca 400
Minimalni razmak letava (mm)	cca 350
Maksimalni razmak letava (mm)	cca 405
Preporučena pokrivna širina (mm)	cca 250
Utrošak letve (m ² /m ²)	cca 2.5
Utrošak kontraletve (m ² /m ²)	cca 1.4

Pakiranje - 4 reda (kom/paleti)	240
Crjepova u pakiranju (kom)	5
Dimenzije palete (mm)	cca 1020x965
Težina pakiranja (kg)	cca 1000
Preporučeni nagib krova	30°
Minimalni nagib krova	cca 22°
Minimalni nagib krova (s potkonstrukcijom)	cca 17°

SPECIJALNI CRIJEP CEZAR



CRIJEP RUBNI DESNI



CRIJEP RUBNI LIJEVI



ODZRAČNIK



SNJGOBRAN



POLA CRIJEP



CARSKI ŽLIJEBNJAK



POČETNA PLOČA ŽLIJEBNJAKA



ZAVRŠNA KAPA ŽLIJEBNJAKA



PIJETAO



POČETAK GREBENA



PRIKLJUČAK ZA NAPU CEZAR



RAZDJELNIK SLJEMENA

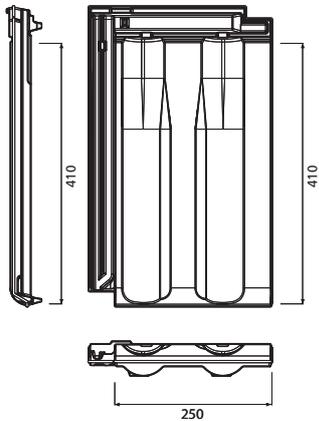

POKRIVNE DIMENZIJE

Dužina: 410 mm
Širina: 250 mm

ŠABLONA ZA RAZMAK LETAVA
(uvijek se rade dva ista komada)

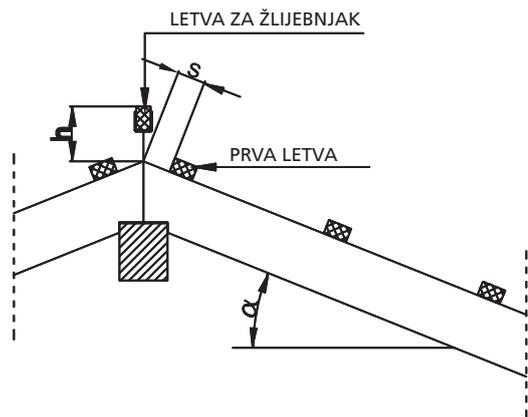
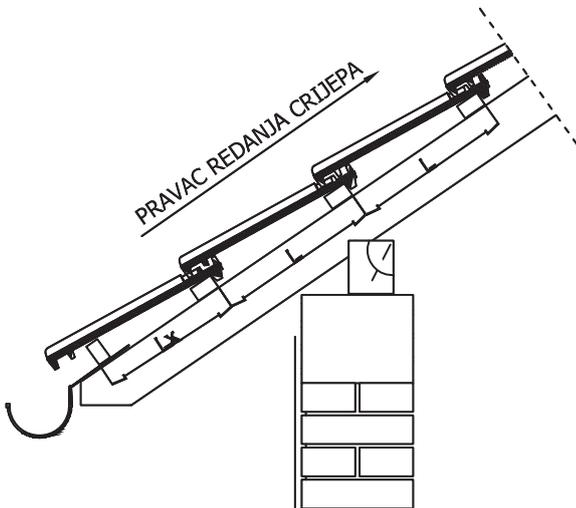
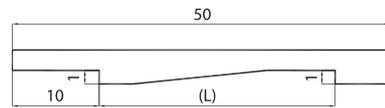

preporučeni razmak letava (mm) L = 400

preporučeni razmak prve letve (mm) Lx = 350

nagib krova "α"	20°	30°	40°
položaj prve letve "s"	80 mm	50 mm	40 mm
položaj letve za žlijebnjak "h"	105 mm	85 mm	85 mm

ODREĐIVANJE RAZMAKA LETAVA PO STANDARDU

- Uzeti 12 kom. crijepa koji su na gradilištu kao slučajni uzorak.
- Iste poredati, na ravnoj podlozi (beton ili daska), licem prema dolje.
- Izmjeriti razmak 10 crijeva u razvučenom stanju(L1), a potom razmak u zbijenom stanju(L2).

Razvučeno

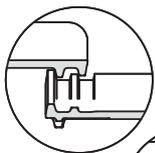

$$L = \frac{L1 + L2}{20} \text{ (mm)}$$

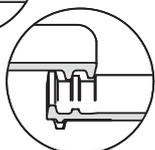

Zbijeno



OKTAVIJAN

Oktavijan je crijep velikog formata koji svojom kvalitetom, bojom i dizajnom predstavlja jedinstvenu kombinaciju za krov. Posebno je prilagođen za primjenu u kontinentalnim i mediteranskim područjima.

Glavna odlika crijepa je njegova veličina (10 kom/m²) što znatno utječe na utrošak materijala, kao i brzinu gradnje, a u konačnici predstavlja i bolju ekonomsku isplativost. U ponudi su sljedeće boje: natur, crvena, crna lux, smeđa lux.

NATUR - ENGOBA



CRVENA



CRNA LUX



SMEĐA LUX



HRN EN 1304:2005

Rupa za čavao	da
Čavao za zakivanje (mm)	cca 4x50
Prosječna masa crijepa (kg)	cca 4.0
Utrošak crijepa po m ² krova (kom)	cca 10
Opterećenje pokrova (kg/m ²)	cca 40
Opterećenje pokrova (kN/m ²)	cca 0.40
Pokrivne dimenzije (mm)	cca 400x250

Postavljanje prve letve-streha (mm)	cca 350
Preporučeni razmak letava (mm)	cca 400
Minimalni razmak letava (mm)	cca 392
Maksimalni razmak letava (mm)	cca 405
Preporučena pokrivna širina (mm)	cca 250
Utrošak letve (m ² /m ²)	cca 2.5
Utrošak kontraletve (m ² /m ²)	cca 1.4

Pakiranje - 4 reda (kom/paleti)	240
Crjepova u pakiranju (kom)	5
Dimenzije palete (mm)	cca 1020x965
Težina pakiranja (kg)	cca 1000
Preporučeni nagib krova	30°
Minimalni nagib krova	cca 22°
Minimalni nagib krova (s potkonstrukcijom)	cca 17°

SPECIJALNI CRIJEP OKTAVIJAN



CRIJEP RUBNI DESNI



CRIJEP RUBNI LIJEVI



ODZRAČNIK



SNJGOBRAN



PODŽLIJEBJNAK



PODŽLIJEBJNAK RUBNI DESNI



PODŽLIJEBJNAK RUBNI LIJEVI



CARSKI ŽLIJEBJNAK



POČETNA PLOČA ŽLIJEBJJAKA



ZAVRŠNA KAPA ŽLIJEBJJAKA



PIJETAO



POČETAK GREBENA



PRIKLUČAK ZA NAPU OKTAVIJAN



RAZDJELNIK SLJEMENA

PRAVILNO LETVANJE KROVA - OKTAVIJAN

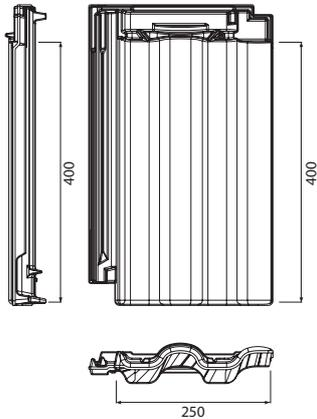

POKRIVNE DIMENZIJE

Dužina: 400 mm
Širina: 250 mm

ŠABLONA ZA RAZMAK LETAVA (uvijek se rade dva ista komada)

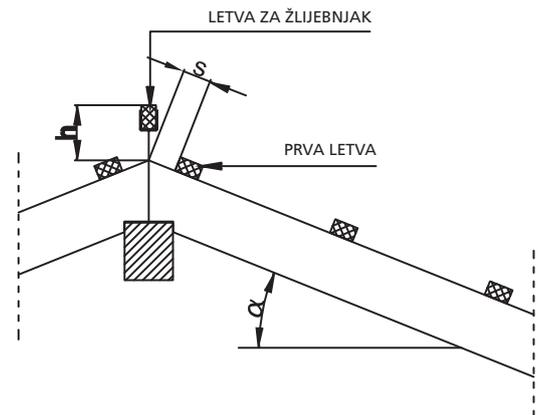
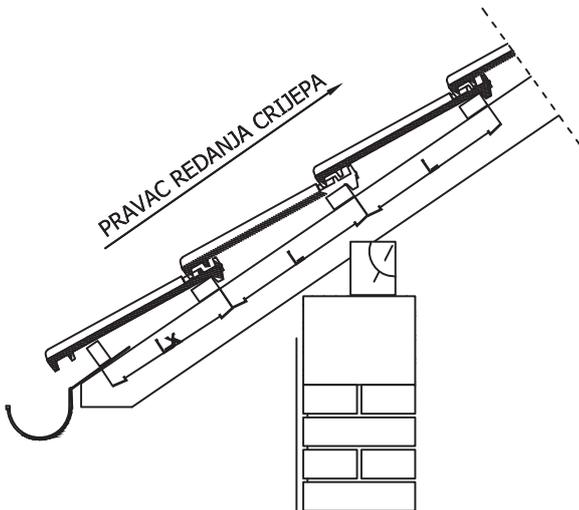
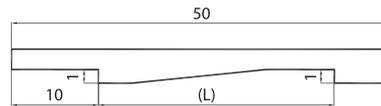

preporučeni razmak letava (mm) L = 400

preporučeni razmak prve letve (mm) Lx = 350

nagib krova "α" 20° 30° 40°

položaj prve letve "s" 60 mm 50 mm 40 mm

položaj letve za žlijebnjak "h" 115 mm 95 mm 85 mm

ODREĐIVANJE RAZMAKA LETAVA PO STANDARDU

- Uzeti 12 kom. crijepa koji su na gradilištu kao slučajni uzorak.
- Iste poredati, na ravnoj podlozi (beton ili daska), licem prema dolje.
- Izmjeriti razmak 10 crjepova u razvučenom stanju (L1), a potom razmak u zbijenom stanju (L2).

Razvučeno

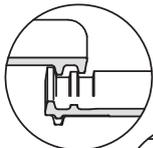

$$L = \frac{L1 + L2}{20} \text{ (mm)}$$

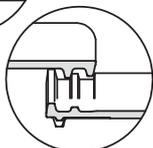

Zbijeno



DIOKLECIJAN

Dioklecijan je crijep velikog formata koji svojom kvalitetom, bojom i dizajnom predstavlja jedinstvenu kombinaciju za krov. Posebno ga odlikuje mogućnost raznolike primjene. Crijep je namijenjen kako za kontinentalna tako i za mediteranska područja. Karakteristike ovog crijepa su vrhunska brtvena svojstva (sustav dvostruke brtve) čime se povećava sigurnost i raznolikost primjene. Utroškom od svega 11 kom/m² predstavlja idealno rješenje jer ubrzava gradnju i u konačnici predstavlja dobru ekonomsku isplativost. Crijep je dodatno zaštićen engobom, a u ponudi su četiri standardne boje - natur, crvena, crna i smeđa lux.

NATUR - ENGOBA



CRVENA



CRNA LUX



SMEĐA LUX

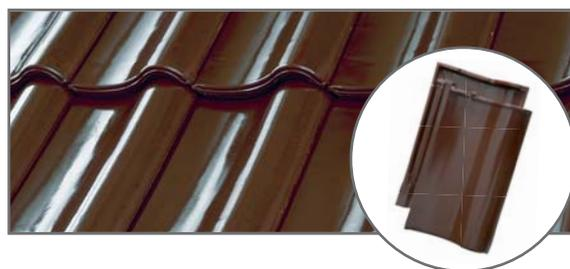

HRN EN 1304:2005

Rupa za čavao	da
Čavao za zakivanje (mm)	cca 4x50
Prosječna masa crijepa (kg)	cca 3.80
Utrošak crijepa po m ² krova (kom)	cca 11
Opterećenje pokrova (kg/m ²)	cca 40
Opterećenje pokrova (kN/m ²)	cca 0.40
Pokrivne dimenzije (mm)	cca 375x240

Postavljanje prve letve-streha (mm)	cca 350
Preporučeni razmak letava (mm)	cca 380
Minimalni razmak letava (mm)	cca 375
Maksimalni razmak letava (mm)	cca 385
Preporučena pokrivna širina (mm)	cca 240
Utrošak letve (m ² /m ²)	cca 2.5
Utrošak kontraletve (m ² /m ²)	cca 1.4

Pakiranje - 4 reda (kom/paleti)	240
Crjepova u pakiranju (kom)	5
Dimenzije palete (mm)	cca 1020x965
Težina pakiranja (kg)	cca 1000
Preporučeni nagib krova	30°
Minimalni nagib krova	cca 22°
Minimalni nagib krova (s potkonstrukcijom)	cca 17°

SPECIJALNI CRIJEP DIOKLECIJAN



CRIJEP RUBNI DESNI



CRIJEP RUBNI LIJEVI



ODZRAČNIK



SNJGOBRAN



PODŽLJEBNJAK



PODŽLJEBNJAK
RUBNI DESNI



PODŽLJEBNJAK
RUBNI LIJEVI



CARSKI ŽLIJEBNJAK



POČETNA PLOČA
ŽLIJEBNJAKA



ZAVRŠNA KAPA
ŽLIJEBNJAKA



PIJETAO



POČETAK
GREBENA



PRIKLIJUČAK ZA
NAPU DIOKLECIJAN



RAZDJELNIK
SLJEMENA

PRAVILNO LETVANJE KROVA - DIOKLECIJAN

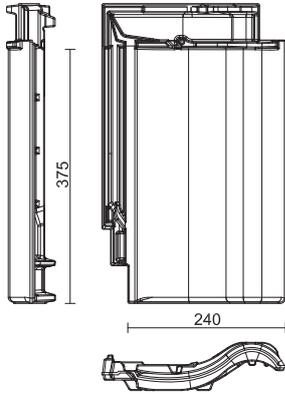

POKRIVNE DIMENZIJE

Dužina: 375 mm
Širina: 240 mm

ŠABLONA ZA RAZMAK LETAVA (uvijek se rade dva ista komada)

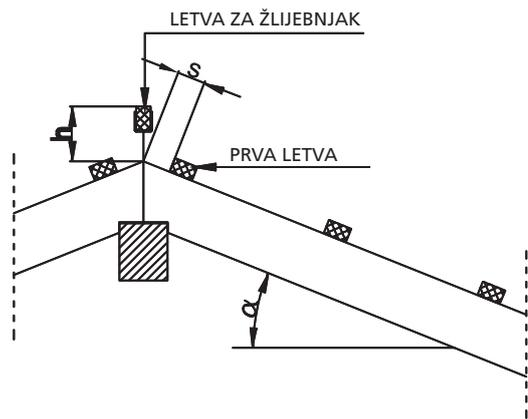
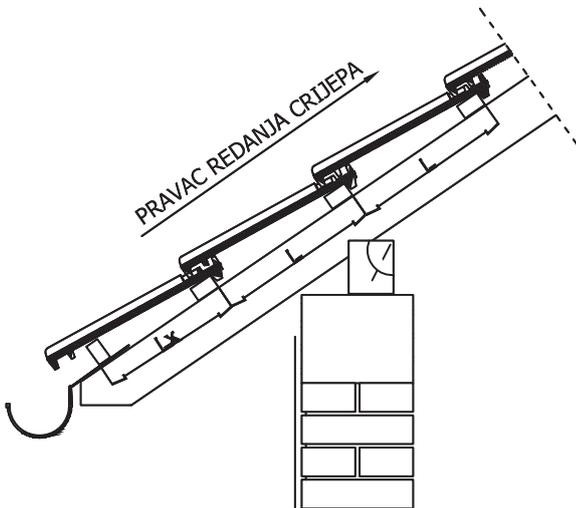
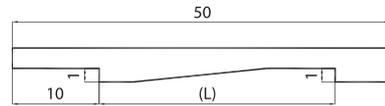

preporučeni razmak letava (mm) L = 380

preporučeni razmak prve letve (mm) Lx = 340

nagib krova "α" 20° 30° 40°

položaj prve letve "s" 60 mm 50 mm 40 mm

položaj letve za žlijebnjak "h" 115 mm 95 mm 85 mm

ODREĐIVANJE RAZMAKA LETAVA PO STANDARDU

- Uzeti 12 kom. crijepa koji su na gradilištu kao slučajni uzorak.
- Iste poredati, na ravnoj podlozi (beton ili daska), licem prema dolje.
- Izmjeriti razmak 10 crijeva u razvučenom stanju(L1), a potom razmak u zbijenom stanju(L2).

Razvučeno

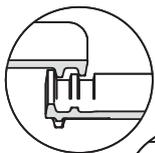

$$L = \frac{L1 + L2}{20} \text{ (mm)}$$

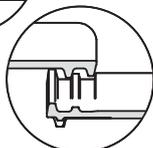

Zbijeno

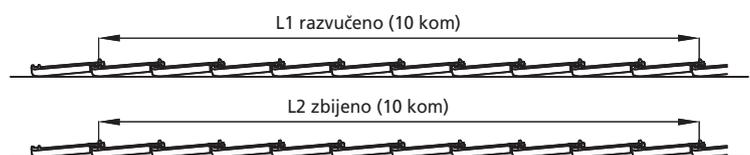

GLINEX

Glinex kontinental i rustik su crjepovi iznimne kvalitete, kontinentalni tipovi, dvostruko utoreni s rupom za čavao. To su glineni crjepovi prosječne mase 3,1 kg, s utroškom od oko 13 komada na 1m² krova. **Glinex** omogućava toleranciju pri postavljanju, a preporučeni nagib krova je 30 stupnjeva. Uz **Glinex** kontinental isporučujemo i sve dodatne elemente za izradu krova (rubni crijep i odzračnik).

KONTINENTAL



RUSTIK



HRN EN 1304:2005

Rupa za čavao	da	Postavljanje prve letve-streha (mm)	cca 320	Pakiranje - 4 reda (kom/paleti)	300
Čavao za zakivanje (mm)	cca 4x50	Preporučeni razmak letava (mm)	cca 360	Crjepova u pakiranju (kom)	6
Prosječna masa crijepa (kg)	cca 3.10	Minimalni razmak letava (mm)	cca 355	Dimenzije palete (mm)	cca 1180x850
Utrošak crijepa po m ² krova (kom)	cca 13	Maksimalni razmak letava (mm)	cca 365	Težina pakiranja (kg)	cca 1000
Opterećenje pokrova (kg/m ²)	cca 40.3	Preporučena pokrivena širina (mm)	cca 215	Preporučeni nagib krova	30°
Opterećenje pokrova (kN/m ²)	cca 0.403	Utrošak letve (m ² /m ²)	cca 3.0	Minimalni nagib krova	cca 22°
Pokrivne dimenzije (mm)	cca 370x215	Utrošak kontraletve (m ² /m ²)	cca 1.4	Minimalni nagib krova (s potkonstrukcijom)	cca 17°

SPECIJALNI CRIJEP GLINEX - KONTINENTAL I RUSTIK



CRIJEP RUBNI DESNI



CRIJEP RUBNI LIJEVI



CRIJEP RUBNI DESNI 1/2



CRIJEP RUBNI LIJEVI 1/2



SNJEGOBRAN



ODZRAČNIK/
VENTILATOR



POČETNA PLOČA
ŽLIJEBNJAKA



ZAVRŠNA KAPA
ŽLIJEBNJAKA



PRIKJUČAK ZA
NAPU/
VENTILACIJU



PIJETAO

PRAVILNO LETVANJE KROVA - GLINEX

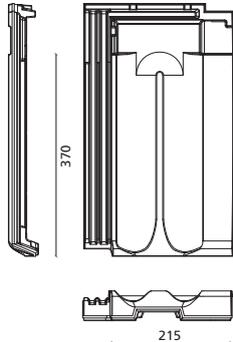

POKRIVNE DIMENZIJE

Dužina: 370 mm
Širina: 215 mm

ŠABLONA ZA RAZMAK LETAVA (u uvijek se rade dva ista komada)

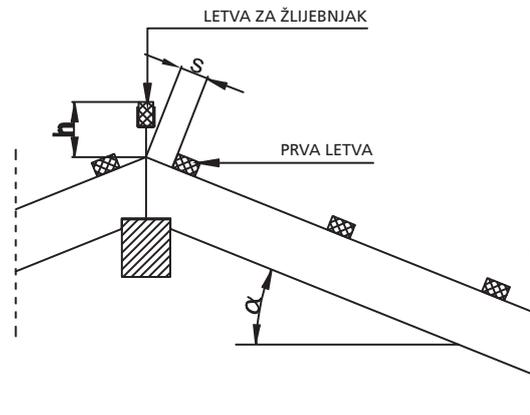
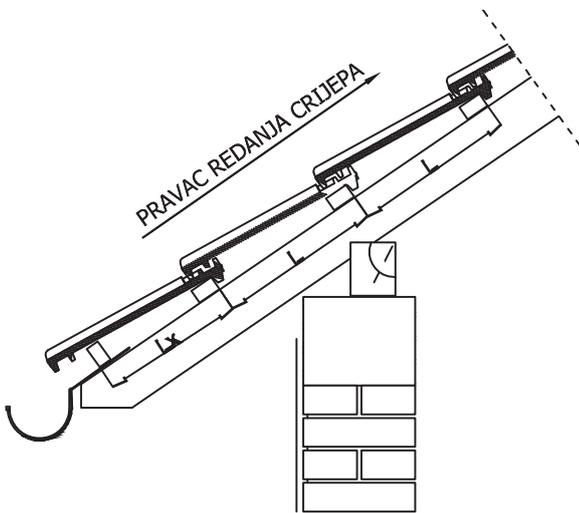
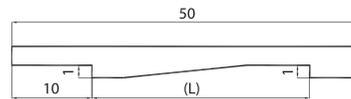

preporučeni razmak letava (mm) $L = 360$

preporučeni razmak prve letve (mm) $Lx = 320$

nagib krova "α"	20°	30°	40°
položaj prve letve "s"	50 mm	40 mm	30 mm
položaj letve za žlijebnjak "h"	110 mm	90 mm	85 mm

ODREĐIVANJE RAZMAKA LETAVA PO STANDARDU

- Uzeti 12 kom. crijeva koji su na gradilištu kao slučajni uzorak.
- Iste poredati, na ravnoj podlozi (beton ili daska), licem prema dolje.
- Izmjeriti razmak 10 crjepova u razvučenom stanju (L1), a potom razmak u zbijenom stanju (L2).

Razvučeno

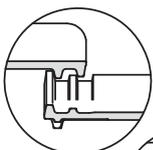

$$L = \frac{L1 + L2}{20} \text{ (mm)}$$

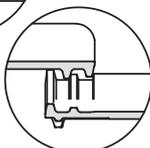

Zbijeno



GLINEX PREMIUM

Glinex premium vrhunski je kontinentalni crijep, dvostruko utoreni s rupom za čavao. Glavna prednost ovog crijepa je mogućnost kliznog letvanja što ga čini savršenim kako za novogradnju, tako i za sanacije postojećih krovovišta. Veliko pomično područje i smanjeno opterećenje pokrova od samo 39 kg/m² čini ga jednostavnim za primjenu, što u konačnici pridonosi uštedi kod investicije.

PREMIUM



HRN EN 1304:2005

Rupa za čavao	da	Postavljanje prve letve-streha (mm)	cca 320	Pakiranje - 4 reda (kom/paleti)	350
Čavao za zakivanje (mm)	cca 4x50	Preporučeni razmak letava (mm)	cca 350	Crjepova u pakiranju (kom)	6
Prosječna masa crijepa (kg)	cca 3.10	Minimalni razmak letava (mm)	cca 330	Dimenzije palete (mm)	cca 1180x850
Utrošak crijepa po m ² krova (kom)	cca 12.6	Maksimalni razmak letava (mm)	cca 360	Težina pakiranja (kg)	cca 1120
Opterećenje pokrova (kg/m ²)	cca 39	Preporučena pokrivena širina (mm)	cca 228	Preporučeni nagib krova	30°
Opterećenje pokrova (kN/m ²)	cca 0.39	Utrošak letve (m ² /m ²)	cca 3.0	Minimalni nagib krova	cca 22°
Pokrivne dimenzije (mm)	cca 345x228	Utrošak kontraletve (m ² /m ²)	cca 1.4	Minimalni nagib krova (s potkonstrukcijom)	cca 17°

SPECIJALNI CRIJEP GLINEX PREMIUM



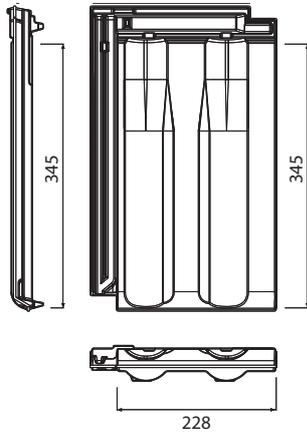

POKRIVNE DIMENZIJE

Dužina: 345 mm
Širina: 228 mm

ŠABLONA ZA RAZMAK LETAVA
(uvijek se rade dva ista komada)

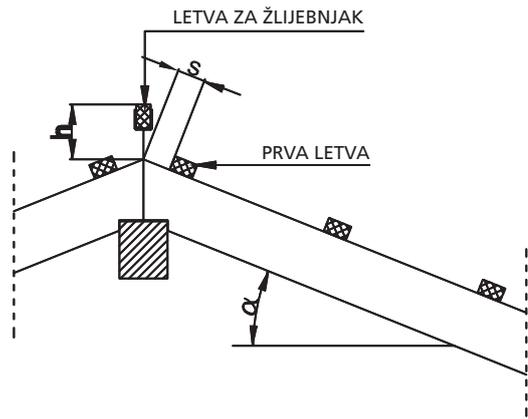
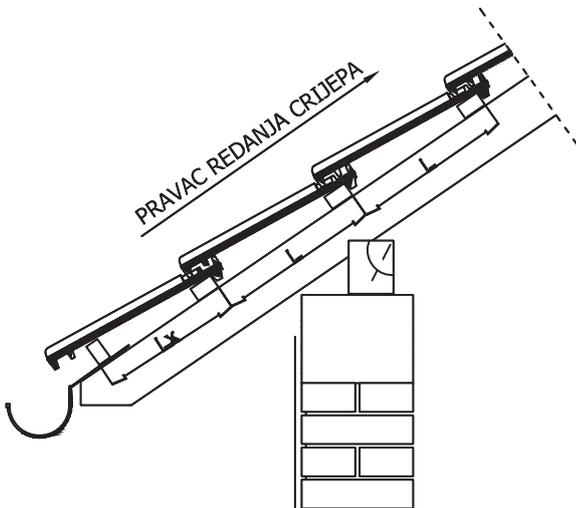
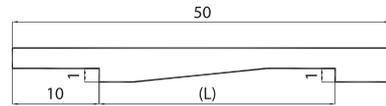

preporučeni razmak letava (mm) L = 350

preporučeni razmak prve letve (mm) Lx = 310

nagib krova "α"	20°	30°	40°
položaj prve letve "s"	60 mm	50 mm	40 mm
položaj letve za žlijebnjak "h"	110 mm	90 mm	85 mm

ODREĐIVANJE RAZMAKA LETAVA PO STANDARDU

- Uzeti 12 kom. crijepa koji su na gradilištu kao slučajni uzorak.
- Iste poredati, na ravnoj podlozi (beton ili daska), licem prema dolje.
- Izmjeriti razmak 10 crijeva u razvučenom stanju(L1), a potom razmak u zbijenom stanju(L2).

Razvučeno

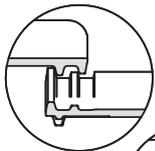

$$L = \frac{L1 + L2}{20} \text{ (mm)}$$

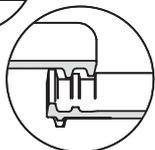

Zbijeno

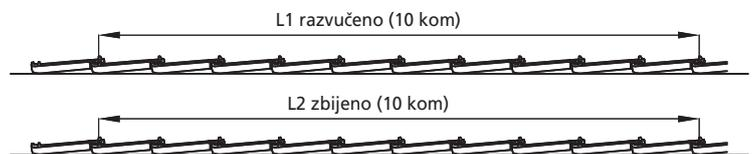

MEDITERAN/MEDITERAN ANTIK

Nexe crijep **Mediteran** predstavlja idealno rješenje ako se Vaš krov nalazi u priobalju ili ako je izložen učestalim i jakim vjetrovima. Utroškom od 13,2 komada/m² i težinom od 3,6 kg **Mediteran** se lako i brzo ugrađuje na svaki krov. Crijep je dizajniran tako da sa svojim visokim valom i izvrsnim brtvenim svojstvima (sustav dvostruke brtve) smanji opterećenje od udara vjetra te samim time poveća sigurnost konstrukcije. Na svakom crijepu se nalazi rupa za čavao koja omogućuje sigurno pričvršćivanje na krovnu letvu. Vodonepropusnost je zajamčena i na iznimno malim nagibima krovne konstrukcije što omogućuje raznolikost primjene ovoga modela crijepa (minimalni nagib 17°). **Mediteran** se isporučuje u natur i antik boji, koja krovu daje posebnu arhitektonsku vrijednost.

MEDITERAN



MEDITERAN ANTIK



HRN EN 1304:2005

Rupa za čavao	da
Čavao za zakivanje (mm)	cca 4x50
Prosječna masa crijepa (kg)	cca 3.60
Utrošak crijepa po m ² krova (kom)	cca 13.2
Opterećenje pokrova (kg/m ²)	cca 47,6
Opterećenje pokrova (kN/m ²)	cca 0.476
Pokrivne dimenzije (mm)	cca 360x210

Postavljanje prve letve-streha (mm)	cca 320
Preporučeni razmak letava (mm)	cca 360
Minimalni razmak letava (mm)	cca 355
Maksimalni razmak letava (mm)	cca 365
Preporučena pokrivna širina (mm)	cca 210
Utrošak letve (m ² /m ²)	cca 3.0
Utrošak kontraletve (m ² /m ²)	cca 1.4

Pakiranje - 4 reda (kom/paleti)	240
Crjepova u pakiranju (kom)	6
Dimenzije palete (mm)	cca 1180x850
Težina pakiranja (kg)	cca 900
Preporučeni nagib krova	30°
Minimalni nagib krova	cca 22°
Minimalni nagib krova (s potkonstrukcijom)	cca 17°

SPECIJALNI CRIJEP MEDITERAN



PODŽLIJEBNJAK



ODZRAČNIK



Crijep ŽLIJEBNJAK

Završna kapa žlijebnjaka

Početna ploča žlijebnjaka



PRIKLJUČAK ZA NAPU MEDITERAN



PIJETAO

PRAVILNO LETVANJE KROVA - MEDITERAN/MEDITERAN ANTIK

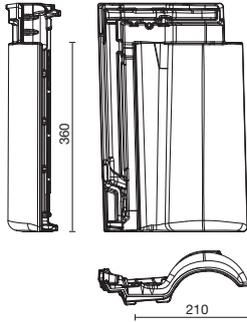

POKRIVNE DIMENZIJE

Dužina: 360 mm
Širina: 210 mm

ŠABLONA ZA RAZMAK LETAVA (u uvijek se rade dva ista komada)

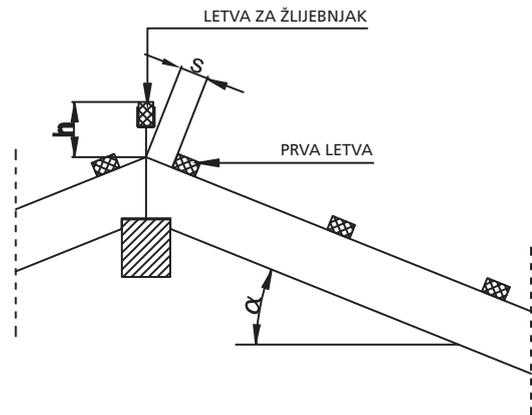
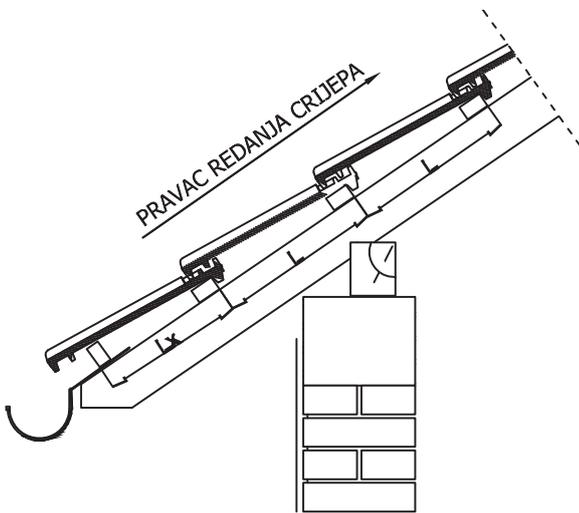
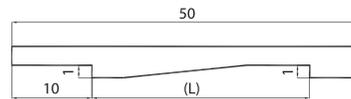

preporučeni razmak letava (mm) $L = 360$

preporučeni razmak prve letve (mm) $L_x = 320$

nagib krova "α"	20°	30°	40°
položaj prve letve "s"	50 mm	40 mm	50 mm
položaj letve za žlijebnjak "h"	135 mm	130 mm	115 mm

ODREĐIVANJE RAZMAKA LETAVA PO STANDARDU

- Uzeti 12 kom. crijeva koji su na gradilištu kao slučajni uzorak.
- Iste poredati, na ravnoj podlozi (beton ili daska), licem prema dolje.
- Izmjeriti razmak 10 crjepova u razvučenom stanju (L1), a potom razmak u zbijenom stanju (L2).

Razvučeno

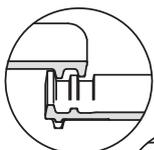

$$L = \frac{L1 + L2}{20} \text{ (mm)}$$

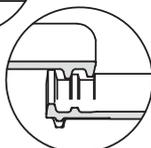

Zbijeno



GLINEX ŽLJEBNJAK

HRN EN 1304:2005



Rupa za čavao	da
Čavao za zakivanje (mm)	cca 4x50
Prosječna masa crijepa (kg)	cca 3.20
Utrošak crijepa po m ² krova (kom)	cca 3
Pokrivne dimenzije (mm)	cca 340x200
Pakiranje - 4 reda (kom/paleti)	180
Dimenzije palete (mm)	cca 1180x850
Težina pakiranja (kg)	cca 600

CARSKI ŽLJEBNJAK

HRN EN 1304:2005



Rupa za čavao	da
Čavao za zakivanje (mm)	cca 4x50
Prosječna masa crijepa (kg)	3.50
Utrošak crijepa po m ² krova (kom)	2.5
Pokrivne dimenzije (mm)	cca 405x235
Pakiranje - 4 reda (kom/paleti)	108
Dimenzije palete (mm)	cca 1020x850
Težina pakiranja (kg)	cca 420

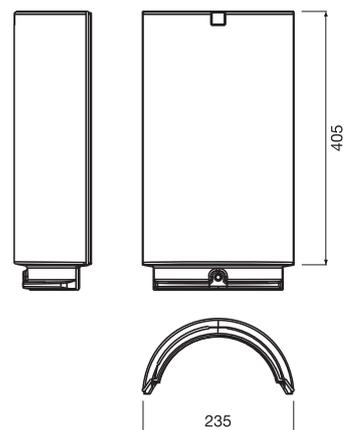

SPECIJALNI CRJEPOVI	CEZAR	OKTAVIJAN	DIOKLECIJAN	GLINEX	GLINEX PREMIUM	MEDITERAN
crijep odzračnik	•	•	•	•	•	•
crijep snjegobran	•	•	•	•		
pola crijepa	•			•	•	
crijep rubni desni 1/1	•	•	•	•		
crijep rubni desni 1/2				•		
crijep rubni lijevi 1/1	•	•	•	•		
crijep rubni lijevi 1/2				•		
žljebnjak	•	•	•	•	•	•
početna pločica žljebnjaka	•	•	•	•	•	•
završna kapa žljebnjaka	•	•	•	•	•	•
početak grebena	•	•	•			
razdjelnik za žljebnjak - trodjelni	•	•	•			
podžljebnjak		•	•			•
podžljebnjak rubni desni		•	•			
podžljebnjak rubni lijevi		•	•			
priključak za napu ventilaciju	•	•	•	•		•
pijetao Vinkovački	•	•	•	•	•	•
KROVNA OPREMA	CEZAR	OKTAVIJAN	DIOKLECIJAN	GLINEX	GLINEX PREMIUM	MEDITERAN
krovna folija Compact 140	•	•	•	•	•	•
difuzna ljepljiva traka	•	•	•	•	•	•
držač sljemeno grebene letve	•	•	•	•	•	•
kopča za žljebnjak	•	•	•	•	•	•
sljemeno grebena traka	•	•	•	•	•	•
rešetka za okapnicu	•	•	•	•	•	•
perforirana traka za provjetravanje	•	•	•	•	•	•
metalni snjegobran	•	•	•	•	•	
kopča za prvi red crijepa	•	•	•	•	•	•
kopča protiv nevremena	•	•	•	•	•	•
završna perforirana pločica za žljebnjak	•	•	•	•	•	•
hladna engoba	•	•	•			

NEXE KROV PLUS

Nexe krov plus krovna oprema omogućuje prirodno strujanje zraka ispod crijepa zbog čega krov diše. Kompletna krovna oprema osigurava trajnu zaštitu, pravilnu funkciju i dug vijek trajanja krova. Izvođenje krova Nexe crijepom i originalnom krovnom opremom **Nexe krov plus** osigurava produženo jamstvo **30+10 godina**.

KROVNA FOLIJA - COMPACT 140



PERFORIRANA TRAKA ZA PROVJETRAVANJE



KOPČA ZA ŽLIJEBNJAK



DRŽAČ SLJEMENO-GREBENE LETVE



KOPČA PROTIV NEVREMENA



HLADNA ENGOBA



SLJEMENO GREBENA TRAKA



DIFUZNA LJEPLJIVA TRAKA



ZAVRŠNA PERFORIRANA PLOČICA ZA ŽLIJEBNJAK



METALNI SNJEGOBRAN





JAMSTVENI LIST

GARANCIJA

30+10

GODINA

za crijep

kupljen dana

u

(naziv, sjedište i pečat tvrtke)

za ugradnju na objektu

(adresa)

s brojem računa

kupac

(ime i prezime)

30 + 10 GODINA JAMSTVA

- DILJ d.o.o. VINKOVCI** jamči da će isporučeni crijep u navedenom vremenskom periodu (**30 godina**) ispunjavati zahtjeve u europskim normama za crijep od gline: **EN 1304:2005**
- Ukoliko crijep u jamstvenom razdoblju zbog vremenskih utjecaja ne bude zadovoljavao kao pokrov, **DILJ d.o.o. VINKOVCI** obvezuje se iste zamijeniti novima ako se dokaže da reklamirani crijep ne ispunjava zahtjeve iz europskih normi za crijep od gline. U tom se slučaju **DILJ d.o.o. VINKOVCI** obvezuje snositi troškove zamjene reklamiranog crijepa novim uz pravo organizacije i izvođenja radova na izmjeni crijepa.
- Za mehanička oštećenja nastala uslijed više sile (npr. elementarne nepogode) jamstvo ne vrijedi.
- Jamstvo vrijedi isključivo kada su ispunjeni sljedeći uvjeti:
 - da su krovopokrivački radovi izvedeni od strane stručnih osoba sukladno pravilima struke i prema uputama proizvođača
 - da je prozračivanje krova izvedeno na način kako je to određeno uputama proizvođača
 - prema uputama koje se nalaze u prospektu za svaki tip crijepa i čine sastavni dio jamstva
 - da je reklamacija zaprimljena kod proizvođača u pismenom obliku uz navođenje datuma kupnje, tipa crijepa, mjesta ugradnje, vrste i opsega štete, te da je uz reklamaciju priložena kopija računa i jamstvenog lista
 - da predstavniku proizvođača podnositelj reklamacije osigura očevid reklamirane robe bez ometanja
- Jamstvo 30 + 10 godina** vrijedi isključivo kada su ispunjeni sljedeći uvjeti:
 - kao sve navedeno u točkama 1, 2, 3 i 4
 - da je krov izveden po sistemu ventiliranog krova s originalnom krovnom opremom **NEXE KROV PLUS**
 - da su na krovu primijenjeni specijalni crjepovi
- Jamstveni rok počinje teći danom isporuke crijepa

nexe
CRIJEP

DILJ d.o.o. Vinkovci
Ciglarska 33
32100 Vinkovci, Hrvatska
Tel. +385 (0)32 337 166
Fax +385 (0)32 337 179
e-mail: dilj@nexe.hr



(O)siguran dom uz **Nexe krov!**

Uz kupljenih 100 m² Nexe crijepa poklanjamo Vam gratis osiguranje kuće od: Požara (vatra, eksplozije) • Udara groma • Pada meteorita, letjelica ili tereta • Tuče, pritiska snijega, rušenja kamenja i stijena, klizanja zemljišta • Oluje

Više informacija na www.nexe.hr i kod NEXE partnera.





Poštovani Kupci,
kako bi ostvarili pravo na gratis osiguranje vaše obiteljske kuće, molimo Vas da ispunite tražene podatke te ih zajedno s maloprodajnim računom iz kojeg je vidljiva kupovina NEXE crijepa i slikom objekta na kojem je vidljivo da je kupljeni crijep postavljen pošaljete na:
Dilj d.o.o., Ciglarska 33, 32100 Vinkovci

Zahtjev za **GRATIS OSIGURANJE** obiteljske kuće za kupce **NEXE** crijepa

Osiguranik (ime i prezime):

Adresa objekta:

OIB (JMBG) vlasnika objekta:

Broj telefona:

E-mail adresa:

Datum kupnje crijepa:

Mjesto osiguranja:

Predmet osiguranja:

(navesti o kojem se objektu radi)

Neto korisna površina kuće:

(površina stambenog prostora)

Godine gradnje:

Izjavljujem pod materijalnom i kaznenom odgovornošću da su svi podaci u ovom zahtjevu točni.

Izjavljujem da sam upoznat s pravilima i uvjetima za ostvarivanjem prava na gratis osiguranje koja su navedene na poledini ovog letka.

Potpis:

Mjesto i datum:

.....

.....

Dilj d.o.o. ugovorit će policu osiguranja o svome trošku za Vas kao osiguranika radi osiguranja Vaše kuće pokrivene NEXE CRIJEPOM!

Pravila i uvjeti za ostvarivanje GRATIS OSIGURANJA obiteljske kuće (HR)

1. Kupite bilo koji model NEXE crijeva proizvođača Dilja d.o.o. Vinkovci u količini od **minimalno 100 m²**.
2. Akcija vrijedi **od 10. lipnja 2013. g.** do opoziva.
3. **Ispunite zahtjev za GRATIS osiguranje** s traženim podacima.
4. Nakon postavljanja crijeva na građevinu navedenu u zahtjevu fotografirajte svoju građevinu na kojoj je vidljiv kupljeni i postavljeni NEXE crijep.
5. Ispunjeni **zahtjev, sliku građevine i maloprodajni fiskalni račun** iz kojega je vidljiva kupnja NEXE crijeva pošaljite na adresu:

Dilj d.o.o.
Ciglarska 33
32100 Vinkovci.

Računi izdani prije datuma početka akcije ne vrijede za ostvarivanje gratis police u ovoj akciji.

6. U roku od **15 dana od dana primitka dokumenata** iz prethodnoga članka predstavnicima Uniqa osiguranja d.d. Zagreb kontaktirat će s Vama radi izrade konačne procjene vrijednosti osiguranja.
7. U roku od **45 dana od dana primitka Vašega zahtjeva** na Vašu kućnu adresu primit ćete **GRATIS** policu osiguranja svoje građevine na godinu dana.
8. **Osigurani rizici u polici gratis osiguranja jesu:**
 - požar (vatra, eksplozije)
 - udar groma
 - pad meteorita, letjelica, njihovih dijelova ili tereta
 - tuča, pritisak snijega, rušenje kamenja, rušenje stijena, klizanje zemljišta
 - oluja – vjetar brzine preko 60 km/h.

Osigurani rizici detaljno su definirani uvjetima Uniqa osiguranja d.d. Zagreb:

- Opći uvjeti za osiguranje imovine (OUI 1/2006)
- Opći uvjeti za osiguranje od požara (OUP 2/2006)
- Opći uvjeti za osiguranje od oluje (OUOL 3/2006)
- Klauzula gruba gradnja (OUV 2/2006).

9. Pravne napomene

Akcija se provodi na području RH.

U akciji su svi modeli NEXE crijeva proizvođača Dilja d.o.o. Akcija vrijedi samo za fizičke osobe.

Minimalna količina kupljenoga crijeva za ostvarivanje GRATIS police osiguranja građevine mora biti 100 m².

Po jednoj građevini moguće je ostvariti samo jednu policu osiguranja iz akcije.

Besplatno osiguranje građevine može se ostvariti samo za građevinu na koju je kupljeni NEXE crijep i postavljen.

Dilj d.o.o. zadržava pravo kontrole utvrđivanja stvarnoga stanja, tj. je li postavljeni crijep na građevini za koju se traži osiguranje istovjetan kupljenomu crijepu, kao i kontrole površine građevine na koju je postavljen.

Sva eventualna potraživanja od osiguranoga slučaja korisnik osiguranja naveden u pojedinačnoj polici ostvaruje prema Uniqa osiguranju d.d.

Slanjem spomenutoga zahtjeva pošiljatelj daje dopuštenje Dilju d.o.o. Vinkovci i Uniqa osiguranju d.d. Zagreb za korištenje osobnim podacima u svrhu slanja drugih ponuda u sklopu predmeta poslovanja Dilja d.o.o. i Uniqa osiguranja d.d.

Pravila i uvjeti za ostvarivanje GRATIS OSIGURANJA obiteljske kuće (BiH)

1. Kupite bilo koji model NEXE crijeva proizvođača Dilja d.o.o. Vinkovci u količini od **minimalno 100 m²**.
2. Akcija vrijedi **od 10. 6. 2013. g.** do opoziva.
3. **Ispunite zahtjev za GRATIS osiguranje** s traženim podacima.
4. Nakon postavljanja crijeva na građevinu navedenu u zahtjevu fotografirajte svoju građevinu na kojoj je vidljiv kupljeni i postavljeni NEXE crijep.
5. Ispunjeni **zahtjev, sliku građevine i maloprodajni fiskalni račun** iz kojega je vidljiva kupnja NEXE crijeva pošaljite na adresu:

Dilj d.o.o.
Ciglarska 33, 32100 Vinkovci
Republika Hrvatska.

Računi izdani prije datuma početka akcije ne vrijede za ostvarivanje gratis police u ovoj akciji.

6. U roku od **15 dana od dana primitka dokumenata** iz prethodnoga članka predstavnicima Uniqa osiguranja d.d. Sarajevo kontaktirat će s Vama radi izrade konačne procjene vrijednosti osiguranja.
7. U roku od **60 dana od dana primitka Vašega zahtjeva** na Vašu kućnu adresu primit ćete **GRATIS** policu osiguranja svoje građevine na godinu dana.
8. **Osigurani rizici u polici gratis osiguranja jesu:**
 - požar (vatra, eksplozija)
 - udar groma
 - pad i udar letjelice
 - tuča (grad)
 - oluja
 - manifestacije i demonstracije
 - udar vlastitoga motornog vozila i nepoznatoga motornog vozila u osiguranu građevinu.

Osigurani rizici detaljno su definirani uvjetima Uniqa osiguranja d.d. Sarajevo:

- Opći uvjeti za osiguranje imovine (OUI VI/2007)
- Opći uvjeti za osiguranje od požara (OUP V/2012).

9. Pravne napomene

Akcija se provodi na području Bosne i Hercegovine.

U akciji su svi modeli NEXE crijeva proizvođača Dilja d.o.o. Akcija vrijedi samo za fizičke osobe.

Minimalna količina kupljenoga crijeva za ostvarivanje GRATIS police osiguranja građevine mora biti 100 m².

Po jednoj građevini moguće je ostvariti samo jednu policu osiguranja iz akcije.

Besplatno osiguranje građevine može se ostvariti samo za građevinu na koju je kupljeni NEXE crijep i postavljen.

Dilj d.o.o. zadržava pravo kontrole utvrđivanja stvarnoga stanja, tj. je li postavljeni crijep na građevini za koju se traži osiguranje istovjetan kupljenomu crijepu, kao i kontrole površine građevine na koju je postavljen.

Sva eventualna potraživanja od osiguranoga slučaja korisnik osiguranja naveden u pojedinačnoj polici ostvaruje prema Uniqa osiguranju d.d. Sarajevo.

Slanjem spomenutoga zahtjeva pošiljatelj daje dopuštenje Dilju d.o.o. Vinkovci i Uniqa osiguranju d.d. Sarajevo za korištenje osobnim podacima u svrhu slanja drugih ponuda u sklopu predmeta poslovanja Dilja d.o.o. i Uniqa osiguranja d.d.



KONTAKT

Dilj industrija građevinskog materijala d.o.o. Vinkovci

Ciglarska 33, 32100 Vinkovci, Republika Hrvatska

tel: +385 (0)32 337 162, 337 150

fax: +385 (0)32 303 018

e-mail: dilj@nexe.hr, www.nexe.hr